

GARMIN®

GPSMAP® 8700

INSTRUCTIONS D'INSTALLATION

Informations importantes relatives à la sécurité

⚠ AVERTISSEMENT

Le non-respect de ces avertissements, avis et mises en garde est susceptible de provoquer des blessures, d'endommager le bateau et l'appareil ou de dégrader les performances du produit.

Consultez le guide *Informations importantes sur le produit et la sécurité* inclus dans l'emballage du produit pour prendre connaissance des avertissements et autres informations importantes sur le produit.

Lorsque vous connectez le câble d'alimentation, ne retirez pas le porte-fusible en ligne. Pour éviter de vous blesser ou d'endommager le produit en l'exposant au feu ou à une chaleur extrême, le fusible approprié doit être placé comme indiqué dans les caractéristiques techniques du produit. De plus, la connexion du câble d'alimentation en l'absence du fusible approprié annule la garantie du produit.

⚠ ATTENTION

Pour éviter les blessures, portez des lunettes de protection, un équipement antibruit et un masque anti-poussière lorsque vous percez, coupez ou poncez.

Pour éviter les éventuelles blessures et éviter d'endommager votre appareil ou votre bateau, débranchez l'alimentation du bateau avant d'installer l'appareil.

Avant de brancher l'appareil à sa source d'alimentation, pour éviter les éventuelles blessures et éviter d'endommager votre appareil ou votre bateau, veillez à ce que l'appareil soit relié à la masse en suivant les instructions du guide.

Pour éviter tout risque de blessure ou d'endommagement de cet appareil et du bateau, installez cet appareil uniquement lorsque le bateau est à terre, ou lorsqu'il est correctement fixé et amarré dans des conditions de mer calme.

AVIS

Pour optimiser les performances, installez l'appareil en suivant ces instructions.

Lorsque vous percez ou coupez, commencez toujours par vérifier ce qui se trouve sur la face opposée de la surface de montage pour éviter d'endommager le bateau.

Lisez toutes les instructions d'installation avant de procéder à l'installation. Si vous rencontrez des difficultés durant l'installation, contactez le service d'assistance produit de Garmin®.

Contacter le support Garmin

- Rendez-vous sur support.garmin.com pour obtenir de l'aide et des informations, et accéder aux manuels des produits, aux questions fréquentes, à des vidéos et à l'assistance client.
- Aux Etats-Unis, appelez le 913-397-8200 ou le 1-800-800-1020.
- Au Royaume-Uni, appelez le 0808 238 0000.
- En Europe, appelez le +44 (0) 870 850 1241.

Mise à jour du logiciel

Vous devrez peut-être mettre à jour le logiciel du traceur après l'installation. Pour obtenir des instructions sur la mise à jour du logiciel, reportez-vous au manuel d'utilisation disponible sur garmin.com/manuals/GPSMAP8700.



Vue des connecteurs

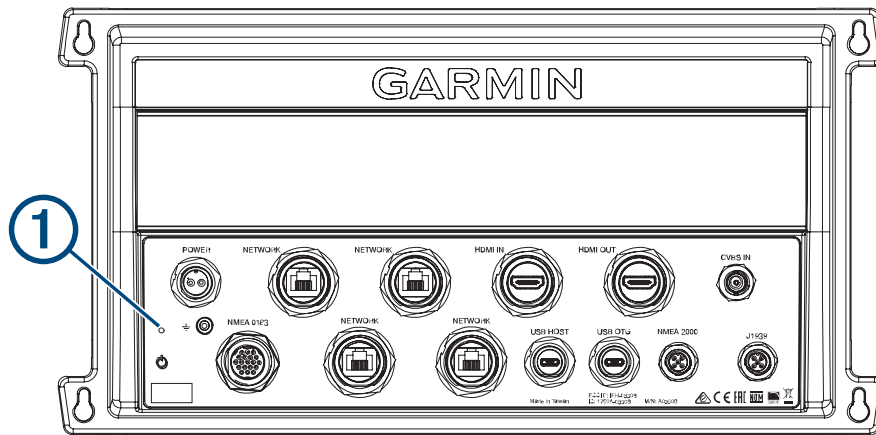

POWER	Connecteur du câble d'alimentation
NETWORK	Réseau Garmin Marine Network
HDMI IN	Entrée HDMI®
HDMI OUT	Sortie HDMI pour connecter le traceur à un moniteur. Requis pour le fonctionnement de l'appareil.
CVBS IN	Entrée vidéo composite
①	Voyant LED d'état
⏏	Terre alimentation
⏻	Bouton Marche/Arrêt
NMEA 0183	NMEA® 0183 et sortie audio
USB HOST	Sortie micro-USB pour connecter un moniteur à écran tactile
USB OTG	Entrée micro-USB à partir d'un lecteur de carte Garmin compatible ¹ , ordinateur ou autre accessoire USB pris en charge
NMEA 2000	réseau NMEA 2000®
J1939	Réseau J1939

Outils requis

- Perceuse
- Forets adaptés à la surface et au matériel (foret de 3,2 mm (1/8 po) pour les vis incluses)
- Tournevis cruciforme
- Crayon

¹ Seuls les lecteurs de carte Garmin compatibles sont recommandés. Il n'est pas garanti que les lecteurs de cartes tiers soient entièrement compatibles.

Considérations relatives au montage

AVIS

Installez cet appareil à un emplacement qui n'est pas exposé à des températures ou des conditions extrêmes. La plage de températures pour cet appareil est indiquée dans les caractéristiques techniques du produit (*Caractéristiques techniques de la sonde, page 20*). Une exposition prolongée à des températures dépassant la plage de températures spécifiée, pendant le stockage ou en cours de fonctionnement, peut provoquer une panne de l'appareil. Les dommages dus aux températures extrêmes et leurs conséquences ne sont pas couverts par la garantie.

- L'appareil doit être installé dans un endroit où il ne risque pas d'être immergé.
- L'appareil doit être installé dans un endroit disposant d'une ventilation suffisante afin de ne pas l'exposer à des températures extrêmes.
- Vous devez installer l'appareil à une distance d'au moins 2,54 cm (1 po) de câbles et d'autres sources d'interférences potentielles.
- L'emplacement choisi pour l'installation de l'appareil doit vous permettre d'acheminer et de connecter tous les câbles.

Installation de la Black Box GPSMAP 8700

AVIS

Si vous montez l'appareil sur de la fibre de verre, lorsque vous percez les trous d'implantation, utilisez un foret de fraisage pour percer un trou à fond plat à travers le revêtement de la couche supérieure. Cela vous permettra d'éviter de fissurer le revêtement au moment du serrage des vis.

REMARQUE : des rondelles sont incluses avec l'appareil, mais elles peuvent ne pas être adaptées à la matière du support.

Avant d'installer l'appareil, vous devez choisir un emplacement de montage et déterminer quelles vis et autres matériaux de montage sont nécessaires selon la surface.

- 1 Placez la Black Box à l'endroit choisi pour le montage, puis marquez l'emplacement des trous d'implantation.
- 2 Percez un trou d'implantation à l'un des coins de l'appareil.
- 3 Fixez sans serrer l'appareil par un coin sur la surface de montage et examinez les trois autres marques de trous d'implantation.
- 4 Marquez de nouveaux emplacements de trous d'implantation si nécessaire, puis enlevez l'appareil du support de montage.
- 5 Percez les trous d'implantation restants.
- 6 Fixez solidement l'appareil au support.

Considérations relatives à la connexion

Quand vous connectez cet appareil aux autres appareils Garmin, vous devez considérer les points suivants.

- Assurez-vous que les connexions d'alimentation et de masse à la batterie sont solides et qu'elles ne peuvent pas se desserrer.
- Il est possible que les câbles soient conditionnés sans bague de verrouillage. Mettez les câbles en place avant d'installer les bagues de verrouillage.
- Après avoir installé une bague de verrouillage sur un câble, assurez-vous que la bague est solidement fixée et que le joint torique est en place afin que la connexion demeure fiable.

Raccordement à l'alimentation

⚠ AVERTISSEMENT

Lorsque vous connectez le câble d'alimentation, ne retirez pas le porte-fusible en ligne. Pour éviter de vous blesser ou d'endommager le produit en l'exposant au feu ou à une chaleur extrême, le fusible approprié doit être placé comme indiqué dans les caractéristiques techniques du produit. De plus, la connexion du câble d'alimentation en l'absence du fusible approprié annule la garantie du produit.

Branchez le fil rouge à la source d'alimentation via le commutateur d'allumage ou un autre commutateur manuel pour allumer et éteindre l'appareil.

- 1 Acheminez le câble d'alimentation entre la source d'alimentation et l'appareil.
- 2 Connectez le câble d'alimentation rouge au commutateur d'allumage ou à un autre commutateur manuel, et le commutateur à la borne positive (+) de la batterie, si nécessaire.
- 3 Connectez le fil noir à la borne négative (-) de la batterie ou à la masse.
- 4 Raccordez le câble d'alimentation à l'appareil en tournant la bague de verrouillage dans le sens des aiguilles d'une montre pour le serrer.

Considération relative à la mise à la masse supplémentaire

Dans la plupart des conditions d'installation, cet appareil ne devrait pas nécessiter de mise à la masse supplémentaire du châssis. En cas d'interférence, vous pouvez utiliser la vis de mise à la masse sur le boîtier pour raccorder l'appareil à la terre du bateau et résoudre ainsi le problème.



Rallonge de câble d'alimentation

Si nécessaire, le câble d'alimentation peut être rallongé à l'aide du calibre de fil adéquat.

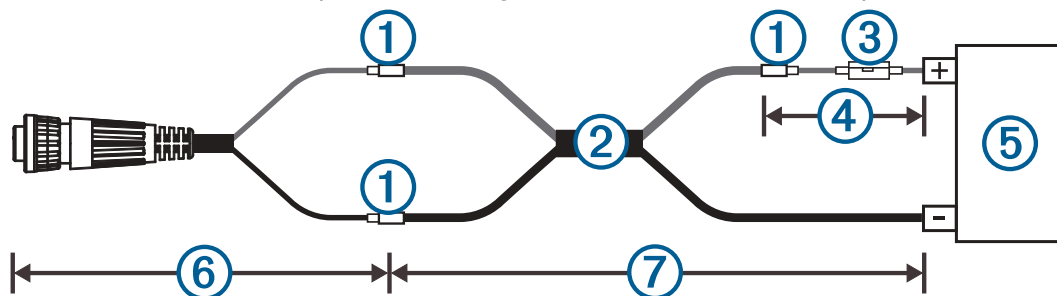

①	Raccord
②	<ul style="list-style-type: none">• Jusqu'à 4,6 m (15 pi) : rallonge de 10 AWG (5,26 mm²)• Jusqu'à 7 m (23 pi) : rallonge de 8 AWG (8,36 mm²)• Jusqu'à 11 m (36 pi) : rallonge de 6 AWG (13,29 mm²)
③	Fusible (10 A, 42 V rapide)
④	20,3 cm (66 po)
⑤	Batterie
⑥	20,3 cm (66 po)
⑦	Extension maximale 11 m (36 pieds)

Considérations sur l'alimentation

Vous pouvez allumer et éteindre votre appareil à l'aide du bouton Marche/Arrêt, mais une fois installé il y a de fortes chances que celui-ci ne soit pas accessible facilement. C'est pourquoi vous devriez connecter un commutateur ou l'un des éléments suivants pour allumer et éteindre votre appareil GPSMAP 8700 :

- Un appareil GRID™

REMARQUE : un appareil GRID 20 ne vous permet **pas** d'allumer et éteindre un appareil GPSMAP 8700. Si vous appuyez sur le bouton Marche/Arrêt de l'appareil GRID 20, l'appareil GPSMAP 8700 sera simplement mis en veille.

- Un autre traceur Garmin
- Un moniteur GMM™

L'appareil GPSMAP 8700 s'allume dès que vous l'alimentez. Vous ne pouvez pas désactiver la fonction d'allumage automatique.

Considérations relatives au réseau Garmin Marine Network

AVIS

Vous devez utiliser un coupleur d'isolation PoE Garmin Marine Network (010-10580-10) lorsque vous voulez connecter un appareil tiers, une caméra FLIR® par exemple, à un réseau Garmin Marine Network. Si vous connectez directement un appareil PoE (Power over Ethernet) à un traceur relié au réseau Garmin Marine Network, vous endommagerez le traceur Garmin et risquerez également d'abîmer votre appareil PoE. Si vous connectez directement un appareil tiers à un traceur relié au réseau Garmin Marine Network, les appareils Garmin risquent d'avoir des comportements inattendus, notamment de ne pas s'éteindre ou de ne pas exécuter le logiciel correctement.

Cet appareil peut se connecter à d'autres périphériques Garmin Marine Network pour partager des données (radar, sondeur, cartographie détaillée, etc.). Lorsque vous connectez des périphériques Garmin Marine Network à cet appareil, tenez compte des considérations suivantes.

- Tous les appareils connectés au réseau Garmin Marine Network doivent être raccordés à la même prise de terre. Si vous utilisez plusieurs sources d'alimentation pour les appareils Garmin Marine Network, vous devez attacher ensemble tous les branchements à la masse de toutes les autres sources d'alimentation à l'aide d'une connexion basse résistance ou les attacher à l'aide d'une barrette de terre, si disponible.
- Un câble de réseau Garmin Marine Network doit être utilisé pour toutes les connexions de réseau Garmin Marine Network.
 - N'utilisez pas de câble CAT5 ni de connecteurs RJ45 d'autres fournisseurs pour les connexions de réseau Garmin Marine Network.
 - D'autres câbles et connecteurs pour le réseau Garmin Marine Network sont disponibles chez votre revendeur Garmin.
- Les ports NETWORK sur l'appareil font chacun office de commutateur réseau. Tout appareil compatible peut être connecté à un port NETWORK pour partager des données avec tous les appareils sur le bateau connectés par un câble réseau Garmin Marine Network.

Considérations relatives à la connexion de la station

Cet appareil peut être configuré avec d'autres périphériques Garmin compatibles de manière à fonctionner avec ces derniers comme une station. Lorsque vous planifiez les stations sur votre bateau, tenez compte des considérations suivantes.

- Les appareils antérieurs aux séries GPSMAP 8000 et au GPSMAP 8500 ne peuvent pas être utilisés dans une station.
- Bien que cela ne soit pas nécessaire, il est recommandé d'installer tous les appareils que vous prévoyez d'utiliser dans une station les uns à côté des autres.
- Aucune connexion spéciale n'est nécessaire pour créer une station, tant que tous les appareils sont connectés au réseau Garmin Marine Network (*Considérations relatives au réseau Garmin Marine Network, page 5*).
- Les stations sont créées et modifiées à l'aide du logiciel de l'appareil. Consultez le manuel d'utilisation fourni avec l'appareil pour plus d'informations.

Considérations relatives au moniteur GMM

Vous pouvez utiliser un moniteur GMM pour contrôler le GPSMAP 8700 et en afficher les images. Lorsque vous connectez un moniteur GMM à un appareil GPSMAP 8700, tenez compte des considérations suivantes.

- L'écran tactile du moniteur GMM peut être utilisé pour contrôler un appareil GPSMAP 8700.
- Bien qu'il soit recommandé d'utiliser des câbles DVI-D Garmin, vous pouvez également utiliser des câbles DVI-D tiers de haute qualité. Avant d'acheminer un câble DVI-D, vous devez y connecter tous les appareils pour le tester.
- Vous devez utiliser un câble HDMI vers DVI-D ou un adaptateur HDMI vers DVI-D.
- Vous devez connecter le moniteur GMM à la même source d'alimentation que l'appareil GPSMAP 8700. Si cela n'est pas possible, vous devez connecter les appareils à la même prise de terre.
- Vous devez connecter le moniteur GMM à un port NETWORK de l'appareil GPSMAP 8700 ou au même réseau Garmin Marine Network que l'appareil GPSMAP 8700.
- Les données tactiles sont envoyées via le réseau Garmin Marine Network.

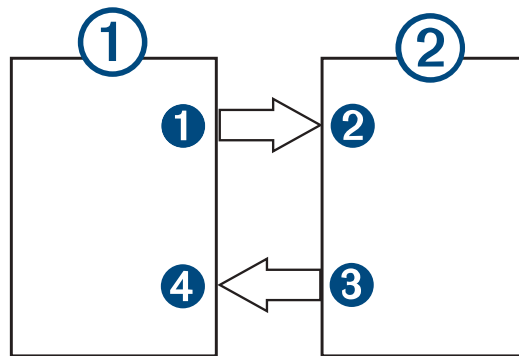

Périphériques

Élément	Appareil
①	Traceur
②	Moniteur à écran tactile GMM

Connexions

Depuis	Vers	Câble
① Port HDMI OUT du traceur	② Port MAIN DVI VIDEO IN du moniteur GMM	Câble DVI-D avec un adaptateur HDMI
③ Port GARMIN PROCESSOR BOX du moniteur GMM	④ Port NETWORK du traceur ou réseau Garmin Marine Network	Câble Garmin Marine Network

Considérations relatives au réseau

AVIS

Si vous connectez l'appareil à un réseau **existant** NMEA 2000, localisez le câble d'alimentation NMEA 2000. Vous n'avez besoin que d'un seul câble d'alimentation NMEA 2000 pour faire fonctionner le réseau NMEA 2000. Il est conseillé d'utiliser un isolateur d'alimentation NMEA 2000 (010-11580-00) pour les installations où le fabricant du réseau NMEA 2000 n'est pas connu.

Si vous installez un câble d'alimentation NMEA 2000, vous devez le raccorder au commutateur d'allumage du bateau ou par l'intermédiaire d'un autre commutateur en ligne. Les appareils NMEA 2000 risquent de décharger votre batterie si le câble d'alimentation NMEA 2000 est branché directement sur cette dernière.

Cet appareil peut se connecter à un réseau NMEA 2000 sur votre bateau pour partager des données à partir de périphériques compatibles NMEA 2000 tels qu'une antenne GPS ou une radio VHF. Les câbles NMEA 2000 et les connecteurs fournis vous permettent de raccorder l'appareil à votre réseau NMEA 2000 existant. En l'absence de réseau NMEA 2000, vous pouvez en créer un de base à l'aide de câbles Garmin.

Cet appareil n'est pas alimenté par le réseau NMEA 2000. Vous devez connecter l'appareil à une source d'alimentation (*Raccordement à l'alimentation, page 4*).

Si vous ne maîtrisez pas bien le réseau NMEA 2000, lisez le « *Référentiel technique pour les produits NMEA 2000* » disponible sur garmin.com/manuals/nmea_2000.

Le port intitulé NMEA 2000 est utilisé pour connecter l'appareil à un réseau NMEA 2000 standard.

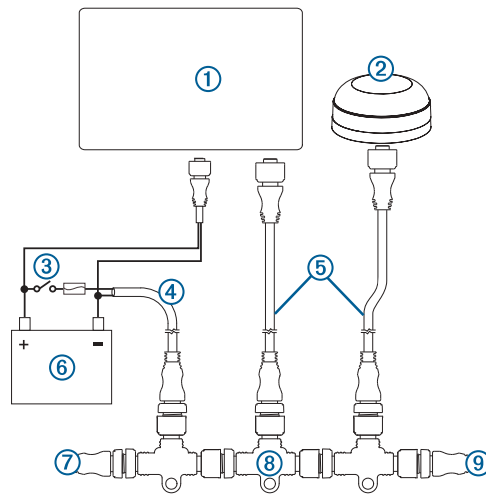

Élément	Description
①	Périphérique Garmin compatible NMEA 2000
②	Antenne GPS
③	Commutateur d'allumage ou en ligne
④	Câble d'alimentation NMEA 2000
⑤	Câble de dérivation NMEA 2000
⑥	Source d'alimentation 12 V c.c.
⑦	NMEA 2000 Borne ou câble de dorsale
⑧	NMEA 2000 Connecteur en T
⑨	NMEA 2000 Borne ou câble de dorsale

Considérations relatives à la connexion NMEA 0183

- Le traceur est doté d'un port Tx (émission) et d'un port Rx (réception).
- Chaque port est doté de 2 fils, libellés A et B suivant la convention NMEA 0183. Connectez les fils A et B de chaque port interne aux fils A et B de votre appareil NMEA 0183.
- Vous pouvez raccorder un appareil NMEA 0183 au port RX pour faire entrer des données sur ce traceur et connecter jusqu'à trois appareils NMEA 0183 en parallèle au port TX pour recevoir les données issues de ce traceur.
- Consultez les instructions d'installation de l'appareil NMEA 0183 pour identifier les fils d'émission (Tx) et de réception (Rx).
- Utilisez un câble blindé 28 AWG à paire torsadée pour toute rallonge. Soudez tous les raccordements et isolez-les à l'aide d'un tube thermorétractible.
- Ne connectez pas les fils de données NMEA 0183 de cet appareil à la terre.
- Le câble d'alimentation du traceur et celui des appareils NMEA 0183 doivent être connectés à une même terre.
- Les ports NMEA 0183 internes et les protocoles de communication sont configurés sur le traceur. Pour plus d'informations, reportez-vous à la section NMEA 0183 du manuel d'utilisation du traceur.
- Dans le manuel d'utilisation du traceur, vous trouverez la liste des expressions NMEA 0183 prises en charge par le traceur.

NMEA Connexion d'un appareil NMEA 0183

Ce diagramme illustre la connexion bidirectionnelle pour les données transmises et reçues. Vous pouvez aussi suivre ce diagramme pour les connexions unidirectionnelles. Pour recevoir les informations d'un appareil NMEA 0183, reportez-vous aux éléments ①, ②, ③, ④ et ⑤ lorsque vous connectez l'appareil Garmin. Pour transmettre des informations à un appareil NMEA 0183, reportez-vous aux éléments ①, ②, ③, ⑥ et ⑦ lorsque vous connectez l'appareil Garmin.

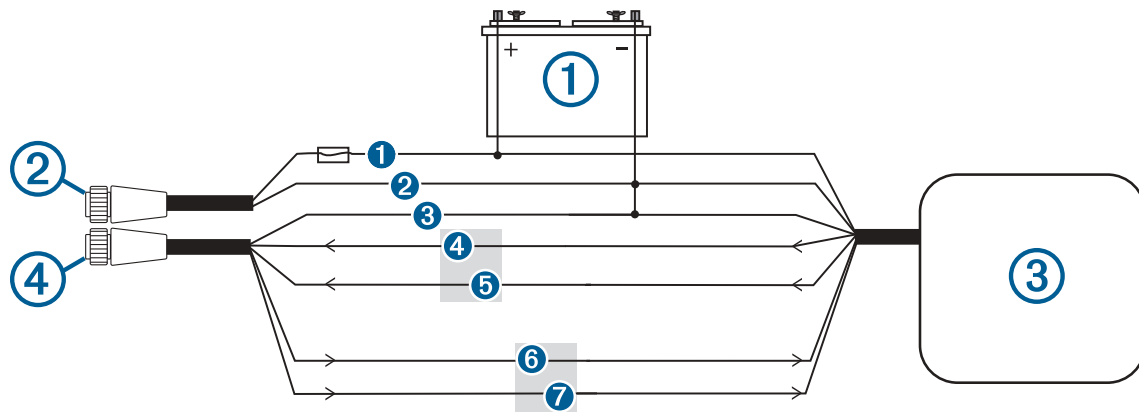

Élément	Description
①	Source d'alimentation
②	Câble d'alimentation
③	NMEA Appareil NMEA 0183
④	NMEA Câble NMEA 0183

Élément	Fonction du fil Garmin	Couleur du fil Garmin	NMEA Fonction du fil du périphérique NMEA 0183
①	Alimentation	Rouge	Alimentation
②	Terre alimentation	Noir	Terre alimentation
③	Terre données	Noir	Terre données
④	Rx/A (entrée +)	Blanc/orange	Tx/A (sortie +)
⑤	Rx/B (entrée -)	Blanc	Tx/B (sortie -)
⑥	Tx/A (sortie +)	Gris	Rx/A (entrée +)
⑦	Tx/B (sortie -)	Rose	Rx/B (entrée -)

Si le périphérique NMEA 0183 n'est doté que d'un câble d'entrée (réception Rx, sans A, B, + ou -), ne branchez pas le câble rose.

Si l'appareil NMEA 0183 n'est doté que d'un fil de sortie (transmission Tx, sans A, B, + ou -), reliez le fil blanc/orange à la terre.

NMEA 0183 avec brochage du câble audio

Le NMEA 0183 avec câble audio comprend des fils nus et un connecteur RCA pour une sortie audio vers une stéréo, par exemple une stéréo Fusion®. Ce câble en option (010-12390-21) est disponible à l'achat sur le site garmin.com ou auprès de votre revendeur Garmin local.

Après l'installation, vous pouvez brancher le connecteur RCA à l'entrée AUX de la chaîne stéréo, pour que l'entrée HDMI du traceur soit la sortie de la chaîne stéréo.

Ces informations de brochage concernent le NMEA 0183 avec câble audio.

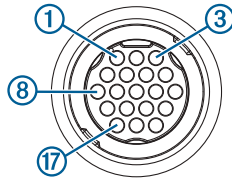

Port	Fonction du fil	Couleur du fil	Numéro de broche
Port d'entrée 1	Rx/A (entrée +)	Blanc	①
Port d'entrée 1	Rx/B (entrée -)	Blanc/orange	②
Port de sortie 1	Tx/A (sortie +)	Gris	③
Port de sortie 1	Tx/B (sortie -)	Rose	④
Port d'entrée 2	Rx/A (entrée +)	Marron	⑤
Port d'entrée 2	Rx/B (entrée -)	Blanc/marron	⑥
Port de sortie 2	Tx/A (sortie +)	Bleu	⑦
Port de sortie 2	Tx/B (sortie -)	Blanc/bleu	⑧
Port d'entrée 3	Rx/A (entrée +)	Violet	⑨
Port d'entrée 3	Rx/B (entrée -)	Blanc/violet	⑩
Port d'entrée 4	Rx/A (entrée +)	Blanc/noir	⑪
Port d'entrée 4	Rx/B (entrée -)	Rouge/blanc	⑫
Non applicable	Audio standard	Bleu/rouge	⑬
Non applicable	Canal audio droit	Rouge	⑭
Non applicable	Canal audio gauche	Blanc	⑮
Non applicable	Alarme	Jaune	⑯

Port	Fonction du fil	Couleur du fil	Numéro de broche
Non applicable	Accessoire, marche	Orange	⑰
Non applicable	Masse (blindage)	Noir	⑱
Non applicable	Rechange	Non applicable	⑲

Connexion d'un avertisseur lumineux ou sonore

L'appareil peut être utilisé avec un avertisseur lumineux et/ou un avertisseur sonore. Il émet alors un flash ou un son lorsque le traceur affiche un message. Ceci est facultatif. Le fil de l'alarme n'est pas nécessaire au bon fonctionnement de l'appareil. Lorsque vous connectez l'appareil à un avertisseur lumineux ou sonore, tenez compte des considérations suivantes.

- Au déclenchement de l'alarme, le commutateur passe directement en mode basse tension.
- Le courant maximum est de 100 mA. Un relais est nécessaire pour limiter à 100 mA le courant provenant du traceur.
- Pour basculer manuellement entre les alertes visuelles et sonores, vous pouvez installer des interrupteurs unipolaires unidirectionnels.

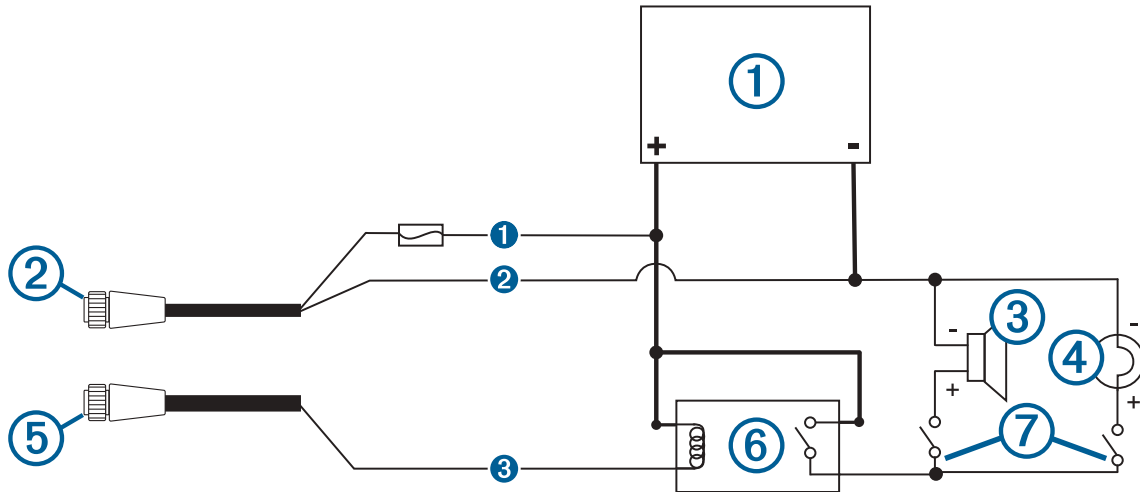

Élément	Description
①	Source d'alimentation
②	Câble d'alimentation
③	Alarme sonore
④	Lampe
⑤	NMEA Câble NMEA 0183
⑥	Relais (courant sur bobine de 100 mA)
⑦	Basculez les commutateurs pour activer et désactiver les alertes lumineuses ou sonores

Élément	Couleur du fil	Fonction du fil
①	Rouge	Alimentation
②	Noir	Terre
③	Jaune	Alarme

Recommandations de connexion au bus moteur J1939

AVIS

Vous devez utiliser un câble Garmin GPSMAP J1939 pour connecter le traceur au bus moteur J1939 afin d'éviter toute corrosion due à l'humidité. Si vous utilisez un autre câble, la garantie est nulle.

Si vous disposez d'un bus moteur sur votre bateau, il devrait déjà être branché sur une source d'alimentation. N'ajoutez aucune autre source d'alimentation.

Ce traceur peut être connecté à un bus moteur sur votre bateau pour lire des données provenant d'appareils compatibles comme certains moteurs. Le bus moteur respecte une norme et utilise un protocole propriétaire. Vous ne devez pas connecter plus d'un traceur à un bus moteur. Si vous connectez plusieurs traceurs à un bus moteur, vos appareils risquent de ne pas fonctionner correctement.

Le port intitulé J1939 est utilisé pour connecter l'appareil au bus moteur existant. Vous devez faire passer 6 m (20 pi) de câble par la dorsale du bus moteur.

Le câble accessoire Garmin GPSMAP J1939 doit être branché à une source d'alimentation et à une borne adaptée. Pour en savoir plus sur la manière de connecter votre bus moteur, consulter la documentation du moteur.

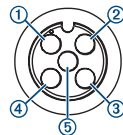

Broche	Couleur du fil	Description
①	Dénudé	Blindage
②	Rouge	Alimentation, positive
③	Noir	Alimentation, négative
④	Blanc	CAN high-speed
⑤	Bleu	CAN low-speed

Remarques relatives à la vidéo HDMI

AVIS

Pour éviter toute corrosion due à l'humidité, vous devez utiliser les câbles Garmin GPSMAP (accessoires) pour connecter le traceur à la source vidéo ou à l'écran. Ne branchez pas de clé multimédia directement au dos du traceur. Si vous utilisez d'autres câbles ou si vous branchez une clé multimédia directement au dos du traceur, la garantie est nulle.

Le traceur GPSMAP 8700 accepte les entrées vidéo des sources HDMI, par exemple un appareil Chromecast™. Cependant, vous ne pouvez pas afficher de contenu HDMI protégé (contenu HDCP). Consultez le manuel de la source vidéo pour vérifier que le contenu HDCP peut être désactivé pour la source.

Les données vidéo HDMI sont partagées sur le réseau Garmin Marine Network, mais pas sur le réseau NMEA 2000.

En utilisant le port HDMI OUT vous pouvez afficher le contenu vidéo sur un écran, comme une télévision ou un moniteur.

Le câble Garmin GPSMAP HDMI (accessoire) fait 4,5 m (15 pi). Si vous avez besoin d'un câble plus long, vous ne devez utiliser qu'un câble HDMI actif. Vous devez utiliser un coupleur HDMI pour connecter les deux câbles HDMI.

Pour alimenter une clé multimédia, vous devez utiliser un câble adaptateur USB OTG Garmin GPSMAP. Le port USB HOST peut alimenter une clé multimédia à hauteur de 2,5 W.

Veillez à effectuer vos branchements à l'abri de l'humidité.

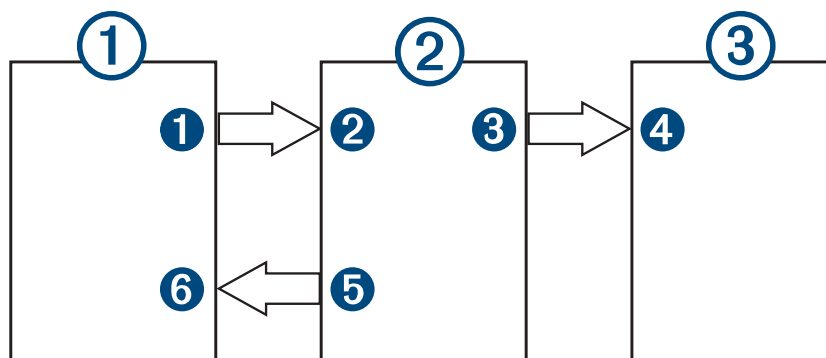

Périphériques

Élément	Appareil
①	Source HDMI, comme un appareil Chromecast
②	Traceur GPSMAP
③	Moniteur, tel qu'un ordinateur ou un téléviseur

Connexions

Depuis	Vers	Câble
1 Port HDMI OUT de la source HDMI	2 Port HDMI IN du traceur	Câble Garmin HDMI
3 Port HDMI OUT du traceur	4 Port HDMI IN du moniteur	Câble Garmin HDMI
5 Port USB OTG ou USB HOST du traceur	6 Port USB HOST de la source HDMI	Câble adaptateur USB OTG GPSMAP pour alimenter la source HDMI, si possible (2,5 W maximum)

Remarques relative à la vidéo composite

Ce traceur accepte les vidéos provenant de sources vidéo composites via le port CVBS IN. Veuillez prendre en compte les remarques qui suivent lorsque vous connectez des sources de vidéo composites.

- Le port CVBS IN utilise un connecteur BNC. Vous pouvez utiliser un adaptateur BNC vers RCA pour connecter une source vidéo composite munie de connecteurs RCA au port CVBS IN.
- Les données vidéo sont partagées sur le réseau Garmin Marine Network, mais pas sur le réseau NMEA 2000.

Considérations sur la connexion avec un écran tactile tiers

Si vous connectez un écran tactile tiers pour contrôler un appareil GPSMAP 8700 et en afficher les images, tenez compte des considérations suivantes.

- Les données vidéo sont envoyées via la connexion HDMI.
- Les données tactiles sont envoyées via la connexion USB.

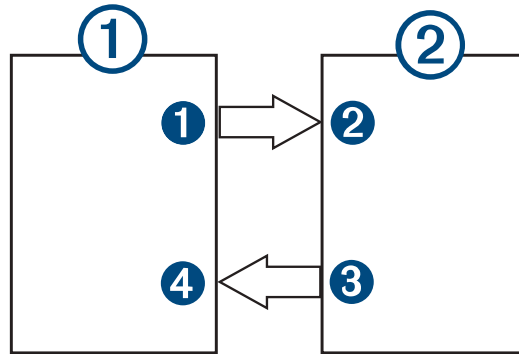

Périphériques

Élément	Appareil
①	Traceur
②	Moniteur à écran tactile tiers

Connexions

Depuis	Vers	Câble
① Port HDMI OUT du traceur	② Port HDMI IN du moniteur	Câble Garmin HDMI
③ Port USB du moniteur	④ Port USB HOST du traceur	Câble adaptateur Garmin OTG

REMARQUE : si le moniteur n'est pas doté d'un écran tactile, vous devez installer une télécommande GRID (pas une télécommande GRID 20).

Commandes tactiles pour un ordinateur connecté

AVIS

Pour éviter toute corrosion due à l'humidité, vous devez utiliser les câbles Garmin GPSMAP pour connecter le traceur à l'ordinateur. Si vous utilisez d'autres câbles, la garantie est nulle.

Vous pouvez connecter le traceur à un ordinateur pour afficher l'écran de l'ordinateur et pour contrôler l'ordinateur depuis un écran tactile. Pour afficher l'écran de l'ordinateur, vous devez connecter l'ordinateur au port HDMI IN et l'écran tactile au port HDMI OUT. Pour contrôler l'ordinateur depuis l'écran tactile du traceur, vous devez connecter l'ordinateur au port USB OTG et l'écran tactile au port USB HOST.

Le câble HDMI (010-12390-20) mesure 4,5 m (15 pieds) de long. Si vous avez besoin d'un câble plus long, vous ne devez utiliser qu'un câble HDMI actif. Vous devez utiliser un coupleur HDMI pour connecter les deux câbles HDMI.

Le câble adaptateur OTG (010-12390-11) de Garmin mesure 1,8 m (6 pieds) de long et le câble USB (010-12390-10) de Garmin mesure 4,5 m (15 pieds) de long. Si vous avez besoin d'un câble plus long, vous ne devez utiliser qu'un hub USB ou un câble rallonge répéteur USB.

Veillez à effectuer vos branchements à l'abri de l'humidité.

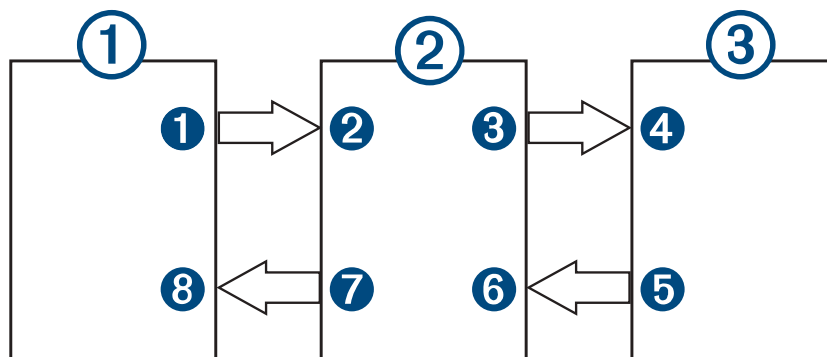

Périphériques

Élément	Appareil
①	Ordinateur
②	Traceur GPSMAP
③	Moniteur à écran tactile

Connexions

Depuis	Vers	Câble
1 Port HDMI OUT de l'ordinateur	2 Port HDMI IN du traceur	Câble Garmin HDMI
3 Port HDMI OUT du traceur	4 Port HDMI IN du moniteur	Câble Garmin HDMI
5 Port USB du moniteur	6 Port USB HOST du traceur	Câble adaptateur Garmin OTG
7 Port USB OTG du traceur	8 Port USB HOST de l'ordinateur	Câble USB de Garmin

Caractéristiques techniques de la sonde

Dimensions (L x H x P)	38,3 x 19,8 x 4,7 cm (15 1/8 x 7 13/16 x 1 7/8 po)
Espace libre à l'avant de l'appareil	8,6 cm (3 3/8 po)
Poids	1,39 kg (3,06 lb)
Distance de sécurité du compas	2,54 cm (1 po)
Plage de températures	De -15 à 55°C (de 5 à 131°F)
Matériau	Plastique polycarbonate et aluminium moulé
Résistance à l'eau	IEC 60529 IPX7 ¹
Fusible	10 A, 42 V rapide
Alimentation	De 10 à 32 V c.c
Consommation maximum à 10 V c.c	40,1 W
Consommation constatée à 12 V c.c	1,5 A
Intensité maximale à 12 V c.c	6,0 A
NMEA 2000 LEN à 9 V c.c.	2
Intensité NMEA 2000	75 mA max.
Intégration HTML	Compatible avec l'intégration OneHelm™
Carte mémoire	Lecteur de carte externe requis (non inclus)
Fréquence et protocoles sans fil	Technologies Wi-Fi® et ANT® 2,4 GHz à 14,15 dBm maximum

¹ L'appareil résiste à une immersion accidentelle dans un mètre d'eau pendant 30 minutes. Pour plus d'informations, rendez-vous sur www.garmin.com/water-rating.

Données PGN NMEA 2000

Transmission et réception

PGN	Description
059392	Reconnaissance ISO
059904	Requête ISO
060160	Protocole de transport ISO : transfert de données
060416	Protocole de transport ISO : gestion de la connexion
060928	Adresse ISO demandée
065240	Adresse demandée
126208	Demander une fonction de groupe
126996	Informations produit
126998	Informations de configuration
127237	Contrôle du tracé/cap suivi
127245	Barre
127250	Cap du bateau
127258	Déclinaison magnétique
127488	Paramètres moteur : mise à jour rapide
127489	Paramètres moteur : dynamiques
127493	Paramètres de transmission : dynamiques
127505	Niveau de fluide
127508	Etat de la batterie
128259	Vitesse : eaux référencées
128267	Profondeur de l'eau
129025	Position : mise à jour rapide
129026	COG et SOG : mise à jour rapide
129029	Données de position GNSS
129283	Erreur transversale
129284	Données de navigation
129539	CAP GNSS
129540	Satellites GNSS détectés
130060	Nom
130306	Données sur les vents
130310	Paramètres environnementaux (obsolètes)
130311	Paramètres environnementaux (obsolètes)

PGN	Description
130312	Température (obsolète)

Emettre

PGN	Description
126464	Fonction de groupe de liste PGN de transmission/d'émission
126984	Réponse d'alerte
127497	Paramètres du trajet : moteur

Réception

PGN	Description
065030	Mesures CA moyennes du générateur (GAAC)
126983	pour l'apnée
126985	Texte d'alerte
126987	Seuil d'alerte
126988	Valeur d'alerte
126992	Heure du système
127251	Vitesse de changement de direction
127252	Pilonnement
127257	Attitude
127498	Paramètres moteur : statiques
127503	État de l'entrée CA (obsolète)
127504	État de la sortie CA (obsolète)
127506	État détaillé du CC
127507	État du chargeur
127509	État de l'inverseur
128000	Angle de dérive nautique
128275	Journal de distance
129038	Rapport de position AIS Classe A
129039	Rapport de position AIS Classe B
129040	Rapport de position étendue AIS Classe B
129044	Datum (système géodésique)
129285	Navigation : route, informations sur les waypoints
129794	Données statiques et relatives aux voyages AIS Classe A
129798	Rapport de position AIS d'avion de sauvetage

PGN	Description
129799	Fréquence radio/mode/puissance
129802	Message SRM (Safety Related Message) AIS
129808	Informations appels ASN
129809	Rapport de données statiques CS de classe B AIS, partie A
129810	Rapport de données statiques CS de classe B AIS, partie B
130313	Humidité
130314	Pression réelle
130316	Température : portée étendue
130576	État du volet de Trim
130577	Données de direction

Informations NMEA 0183

Emettre

Expression	Description
GPAPB	APB : contrôleur de cap/tracé (pilote automatique) Expression B
GPBOD	BOD : relèvement (origine à destination)
GPBWC	BWC : relèvement et distance jusqu'au waypoint
GPGGA	GGA : données de positionnement GPS (Global Positioning System)
GPGLL	GLL : position géographique (latitude et longitude)
GPGSA	GSA : CAP GNSS et satellites actifs
GPGSV	GSV : satellites GNSS détectés
GPRMB	RMB : informations de navigation minimum recommandées
GPRMC	RMC : données spécifiques GNSS minimum recommandées
GPRTE	RTE : itinéraires
GPVTG	VTG : cap suivi et vitesse d'avancement
GPWPL	WPL : position de waypoint
GPXTE	XTE : erreur transversale
PGRME	E : erreur présumée
PGRMM	M : système géodésique
PGRMZ	Z : altitude
SDDBT	DBT : profondeur sous la sonde
SDDPT	DPT : profondeur
SDMTW	MTW : température de l'eau
SDVHW	VHW : vitesse surface et cap

Réception

Expression	Description
DPT	Profondeur
DBT	Profondeur sous la sonde
MTW	Température de l'eau
VHW	Vitesse surface et cap
WPL	Position du waypoint
DSC	Informations appel sélectif numérique
DSE	Appel sélectif numérique étendu
HDG	Cap, écart et variation
HDM	Cap, magnétique
MWD	Direction et vitesse du vent
MDA	Composite météorologique
MWV	Vitesse et angle du vent
VDM	Message de liaison de données VHF AIS

Vous pouvez acheter les informations complètes relatives au format et aux expressions de la National Marine Electronics Association (NMEA) sur www.nmea.org.

Informations J1939

Le traceur peut recevoir des expressions J1939. Le traceur ne peut pas transmettre de données via le réseau J1939.

Description	PGN	SPN
Pourcentage de charge moteur à la vitesse actuelle	61443	92
Régime du moteur	61444	190
Température des gaz d'échappement du collecteur droit	65031	2433
Température des gaz d'échappement du collecteur gauche	65031	2434
Système de refroidissement auxiliaire du moteur	65172	
Codes de diagnostic des problèmes actifs	65226	
Distance du véhicule	65248	
Indicateur de présence d'eau dans le carburant	65279	
Feu Attendre avant de démarrer du moteur	65252	1081
Test de survitesse du moteur	65252	2812
État de la commande de prise d'air du moteur	65252	2813
État de la commande d'alarme émise du moteur	65252	2814
Nombre total d'heures de fonctionnement du moteur	65253	247
Vitesse du véhicule basée sur la navigation	65256	517
Température du carburant : moteur n° 1	65262	174
Température d'huile : moteur n° 1	65262	175
Pression de l'alimentation en carburant moteur	65263	94
Pression d'huile moteur	65263	100
Pression du liquide de refroidissement moteur	65263	109
Température du liquide de refroidissement du moteur	65263	110
Niveau de liquide de refroidissement moteur	65263	111
Débit de carburant du moteur	65266	183
Consommation moyenne du moteur	65266	185
Pression du collecteur d'admission n° 1 du moteur	65270	102
Puissance absorbée/potentielle de la batterie 1	65271	168
Température de l'huile de transmission	65272	177
Pression de l'huile de transmission	65272	127
Niveau de carburant	65276	96
Pression différentielle du filtre à huile du moteur	65276	969

Voyant LED d'état

Activité LED	État
Rouge - fixe	Mise sous tension de l'appareil.
Vert clignotant	L'appareil fonctionne correctement.
Orange clignotant	Le logiciel de l'appareil est en cours de mise à jour.

© 2019 Garmin Ltd. ou ses filiales

Garmin®, le logo Garmin, ActiveCaptain®, ANT® et Fusion® sont des marques commerciales de Garmin Ltd. ou de ses filiales, déposées aux États-Unis et dans d'autres pays. GMM™, GRID™, et OneHelm™ sont des marques commerciales de Garmin Ltd. ou de ses filiales. Ces marques commerciales ne peuvent pas être utilisées sans l'autorisation expresse de Garmin.

FLIR® est une marque déposée de FLIR Systems, Inc. HDMI® est une marque déposée de HDMI Licensing, LLC. NMEA®, NMEA 2000® et le logo NMEA 2000 sont des marques déposées de la National Marine Electronics Association. Wi-Fi® est une marque déposée de Wi-Fi Alliance Corporation. Windows® est une marque déposée de Microsoft Corporation aux États-Unis et dans d'autres pays.

